

Схема планируемого расположения элементов благоустройства территории общего пользования (соседствующая территория с земельным участком сооружения памятника)



М 1:75

Ведомость малых архитектурных форм и переносных изделий

Поз.	Обозначение	Наименование	Кол.	Примечание
1		Скамья	4	
2		Урна	4	
3		Светильник	4	Подключение производить от существующей ВЛ -0,4кВ
4		Постамент с мемориальными табличками	1	

Ведомость тротуаров, дорожек и площадок

Поз.	Наименование	Тип	Площадь покрытия, м ²	Примечание
1	Тротуар с бордюром из бортового камня БР100.20.8, l=126,74м	1	52	

Ведомость элементов озеленения

Поз.	Наименование породы или вида насаждения	Возраст, лет	Кол.	Примечание
1	Ель		16	Саженец
2	Цветник		2	м ²
3	Газон обыкновенный		180	м ²

Конструкция тротуара

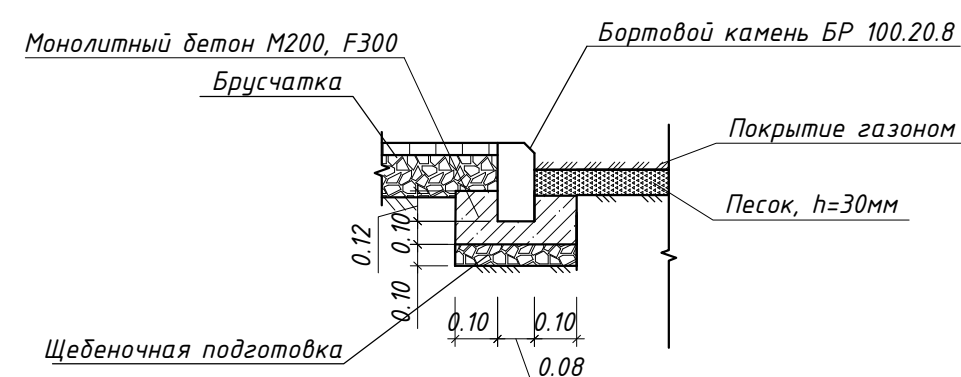

Примечание: Все размеры даны в метрах, не в масштабе

Изм.	Лист	№ докум.	Подп.	Дата	Благоустройство общественной территории сооружения памятника ВОВ и прилегающего земельного участка	Лист 2

Формат А3